

PHONOLA 5591 F

ISTRUZIONI MONTAGGIO CORDINA

MONTAGGIO DELLA CORDINA PER LO SPOSTAMENTO DELL'INDICE..

Ad un pezzo di cordina di seta della lunghezza di m/m 380, praticare un piccolo nodo ad asola a ciascuna delle estremità in modo che la lunghezza netta totale della cordina e nodi eseguiti risulti di m/m 343.

Ancorare un capo della cordina al dentello 1 della puleggia, tendere la cordina sulla puleggia come indicato in figura, passare sulle carrucole 2, avvolgere 1 spira sull'alberello 3 quindi passando sulle carrucole 4 e 5 ritornare sulla puleggia e fissare la cordina al dentello 6, intercalandovi la molla.

MONTAGGIO INDICE.

Con condensatore variabile in posizione di tutto chiuso, inserire l'indice sulla cordina in posizione da coincidere con l'inizio della graduazione della scala.

Controllare l'esatta posizione dell'indice sulla ricezione di una stazione nota, indi fissare il portaindice alla cordina mediante colla.

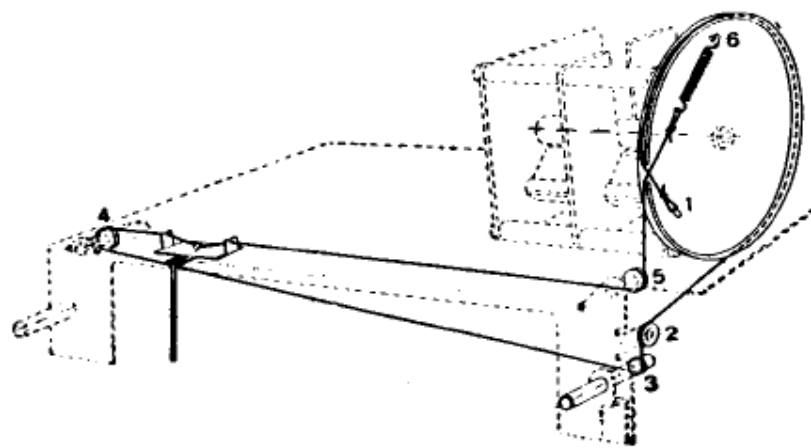

PHONOLA 5591 F

PHONOLA Mod. 5591 F SOPRAMMOBILE

GAMME D ONDA.

Corte da 18 a 52 mt (MHz 16,7 : 58)
Media da 185 a 576 mt (KHz 1620 : 590)

Media frequenza 470 Kc
Consumo: 32 watt

Potenza indistorta 23 watt

ELENCO DELLE VALVOLE E TENSIONI

Valvole	Tipo	FUNZIONAMENTO	TENSIONE AI PIEDINI							
			1	2	3	4	5	6	7	8
V 1	UCH42	Convertitrice	12,6	115	100	-	70	-1	-	27
V 2	UF41	Amplificatrice M F	40	155	-	-	70	-1	-	27
V 3	UBC41	Amplificatrice B F - Rivelatrice C A V.	-	50	-	-	-	-1	-	12,6
V 4	U141	Amplificatrice di potenza	84	175	-	-	155	-	8	40
V 5	U141	Rettificatrice	84	170	-	-	-	-	165	115

Le tensioni sono misurate rispetto alla massa con voltmetro da 20.000 Ω per volta, senza segnali di E. F.

DISPOSIZIONE DEI COMPENSATORI B F E BOBINE

